



Moen Marin



# Allmøte

Mars

# Kvinnedagen 8.mars

- Viktig markering
- Jobben er ikke gjort
- Takk til alle kvinner i Moen Marin

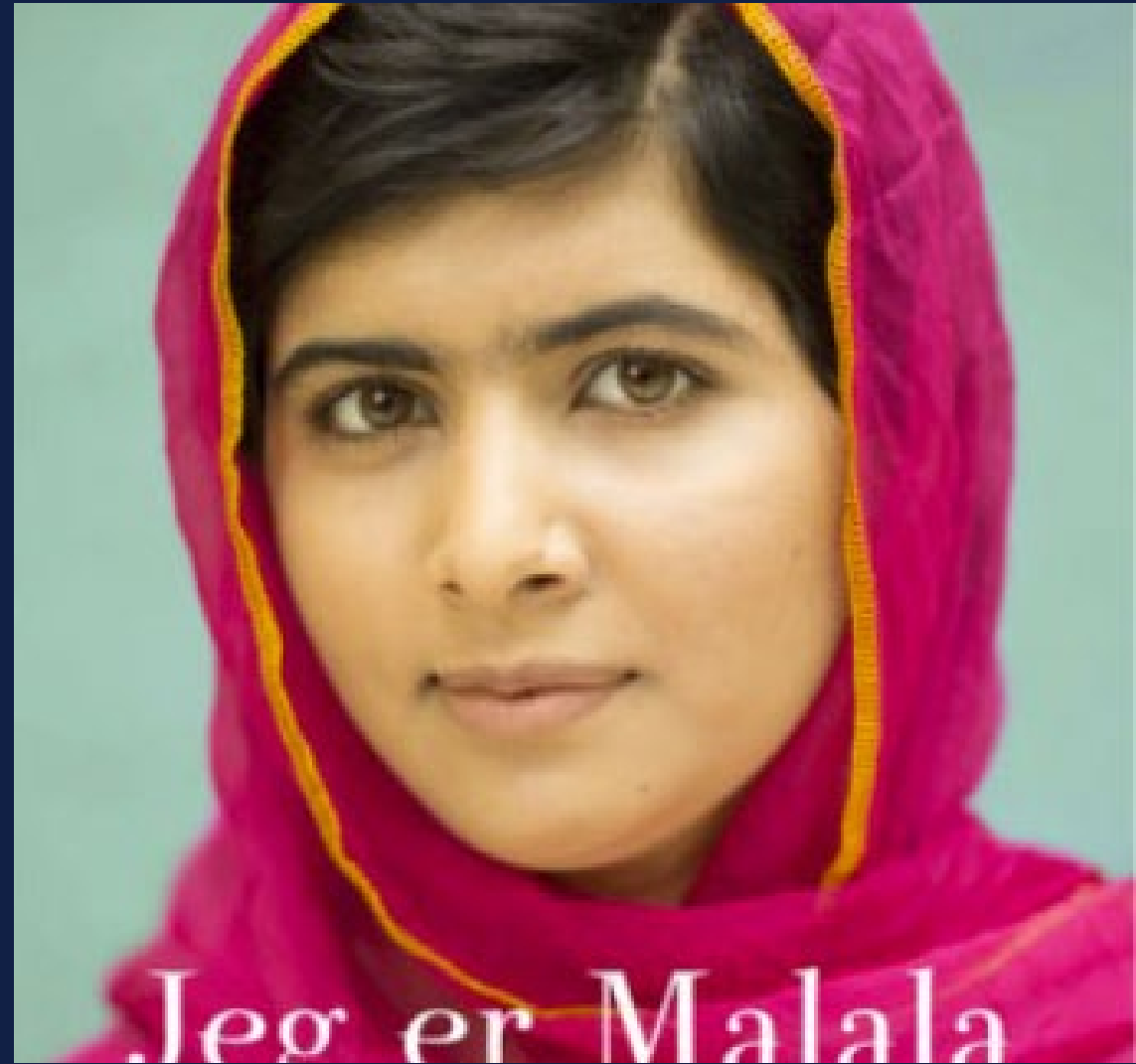

# Refleksjoner – 7 dager

- Dedikert og kompetent
- Kundefokusert

• «Not just another shipbuilder»

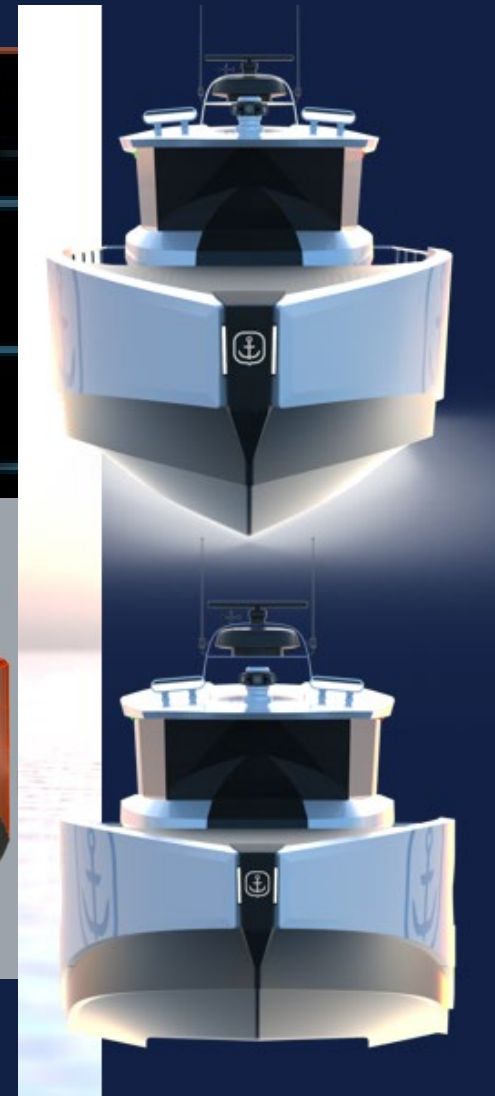
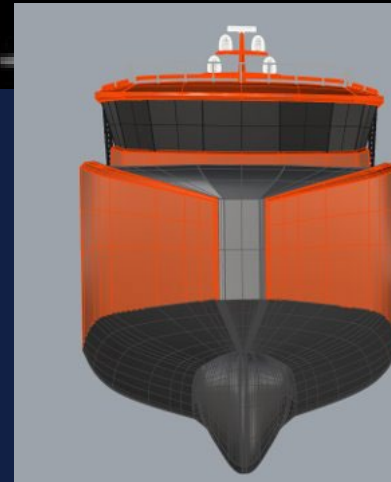
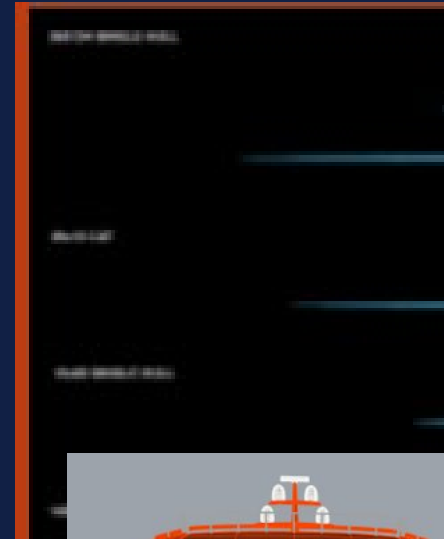

# Agenda

Presentasjon av mLINK 4.0 –  
lanseringsplan og  
demonstrasjon

Presentasjon av resultater fra  
medarbeiderundersøkelsen

Status Moen Marin



# Presentasjon av mLINK 4.0

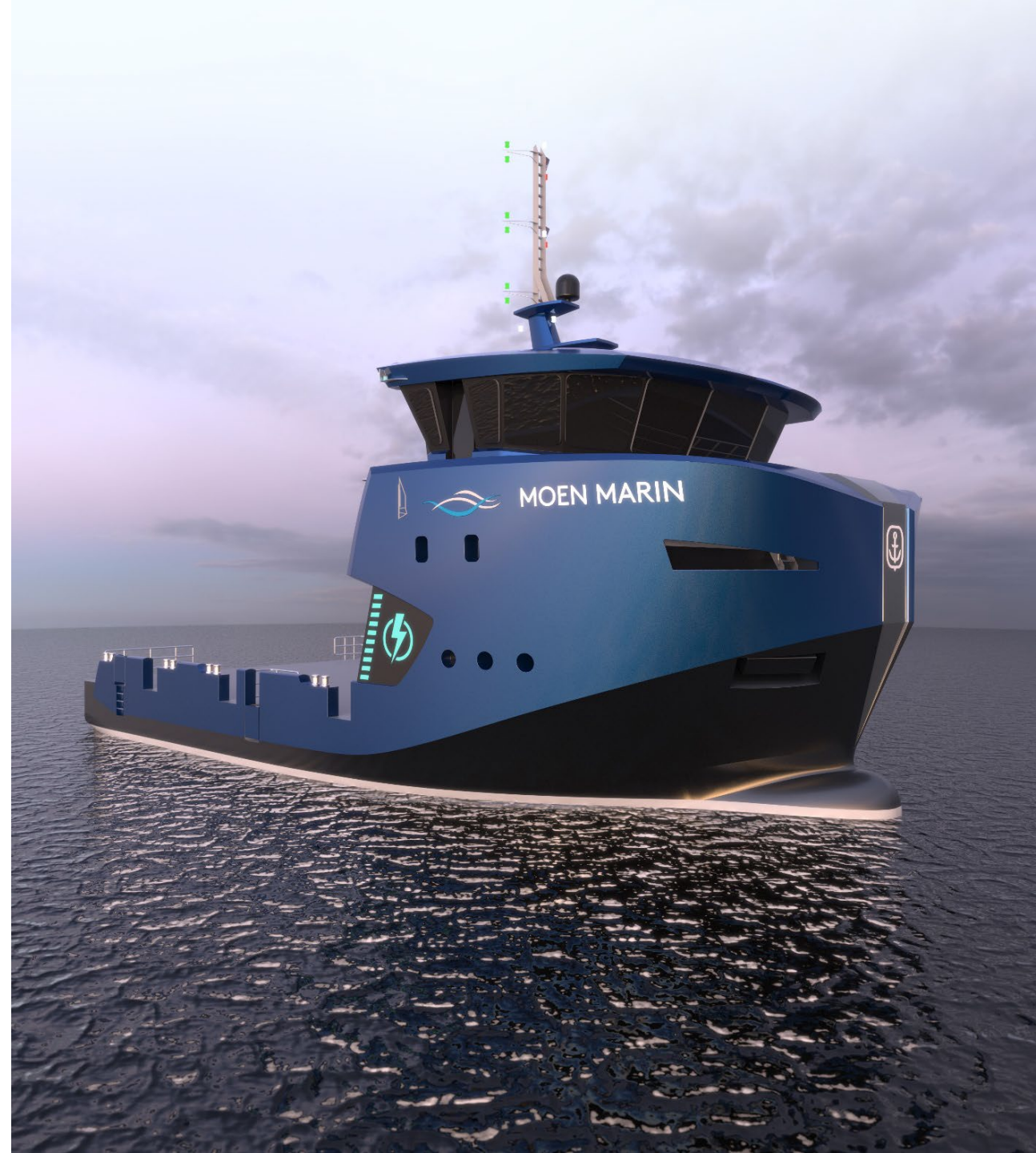

- Admin
- Kart
- Dashboard
- Avvik
- Omega Tri
- Arbeidsordrer
- Dekksdagbok
- Anmerkninger
- Utstyr
- Delebestilling
- Dokumenter
- Sjekkklister
- Support
- Sikkerhetsstyring

**AquaGen** 35 167 37 14 0 68

▼ Hemne sjø 17 41 11 3 0 19

Båter



Alfa Helix  
AquaGen

6 0 0 0 0



Knoll  
AquaGen

5 2 0 0 2



Sigma Sea  
AquaGen

6 0 0 0 1



Tott  
AquaGen

2 2 0 0 0

Flåter



Balder FLS-flåte  
AquaGen

2 0 0 0 0







Sjøanlegg



Forrahammaren  
AquaGen

3 2 0 0 2

Landbase



Stokkvika  
AquaGen

3 0 0 0 0

Kundene etterspør bedre layout,  
funksjonalitet og responsivitet  
**SMARTNESS**

Vi har hatt kontinuerlige utviklingsløp uten ende.  
Og vi skal ha flere kunder

# Vi er en del av et overordnet strategiprojekt i konsernet

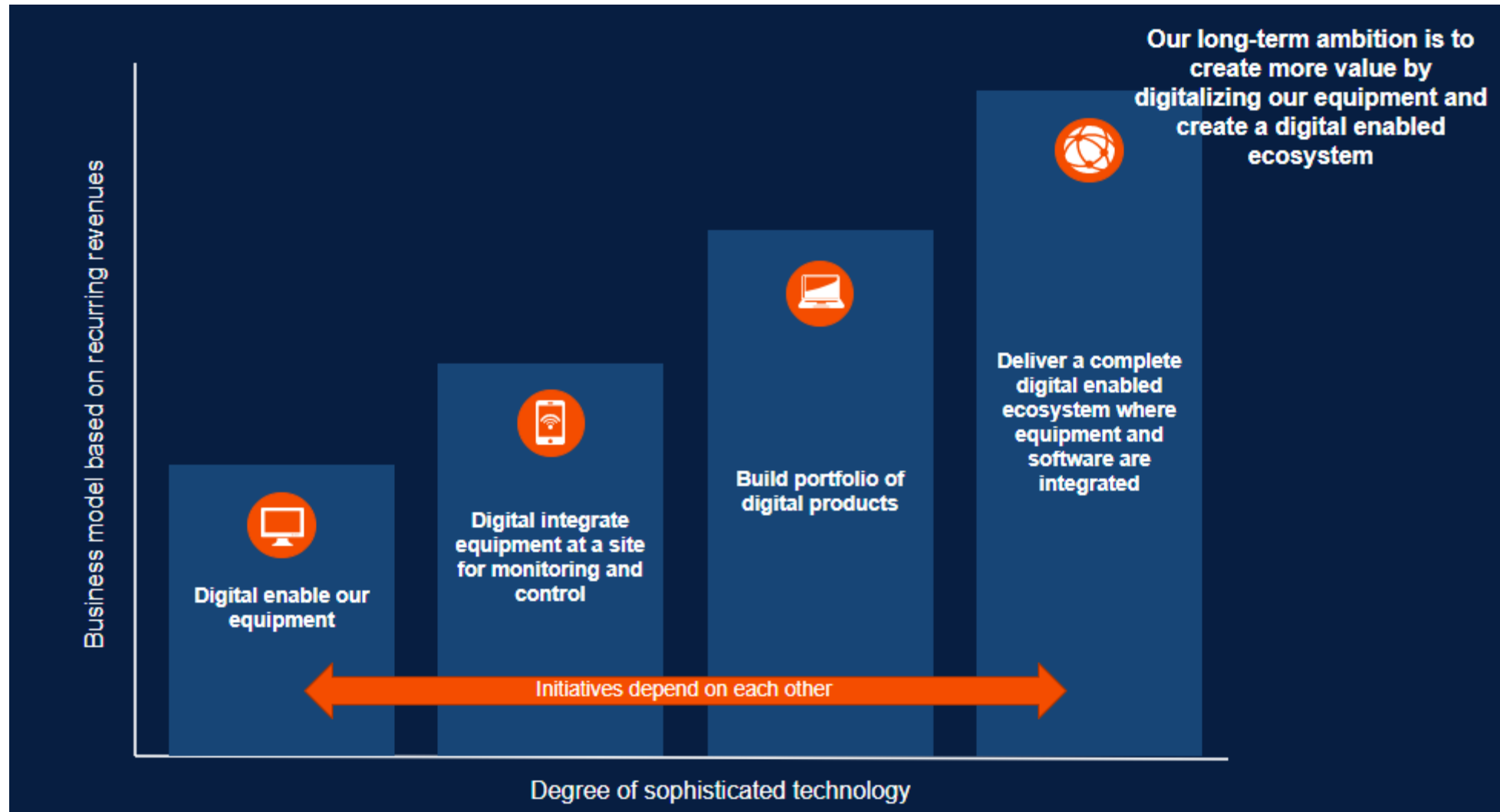

# Digitalavdelingen

## Standardisering

- Team- og prosjektbasert
- Sprintbasert utvikling
- Bibliotek
- Moduler

## Profesjonalisering

- Support saker følges opp på lik linje med andre support saker
- Bugs og forbedringsarbeid vil bli fulgt opp
- Utviklingsarbeid må vurderes

## Strukturering

- Rolle og ansvarsfordeling
- Prosedyrer og rutiner
- Mer markedsorientering

UX/UI

Utvikling

Test

Utvikling

mLINK



🔍 Søk

🛡️ Super Admin

🏠 Home

SELSKAP

📅 Abyss Aqua AS

⚙️ Admin

📄 Kart

FASILITET

🏠 Fosna Atlas

🔧 Arbeidsordre

🔧 Utstyr

📄 Dokumenter

📅 Sjekkliste

👤 Support

Prosjekt mLINK 4.0 og industrialisering av produktet



🔍 Søk

🛡️ Super Admin

🏠 Home

SELSKAP

📅 Abyss Aqua AS

⚙️ Admin

📄 Kart

FASILITET

📍 Fosna Atlas

🔧 Arbeidsordre

🔧 Utstyr

📄 Dokumenter

📅 Sjekkliste

👤 Support

## Delprosjekt:

- Intervju med brukerne
- Grafisk og visuell design og brukeropplevelser
- Overgang fra gammel til ny mLINK
- Utvikling av ulike moduler

# Fremdriftsplan

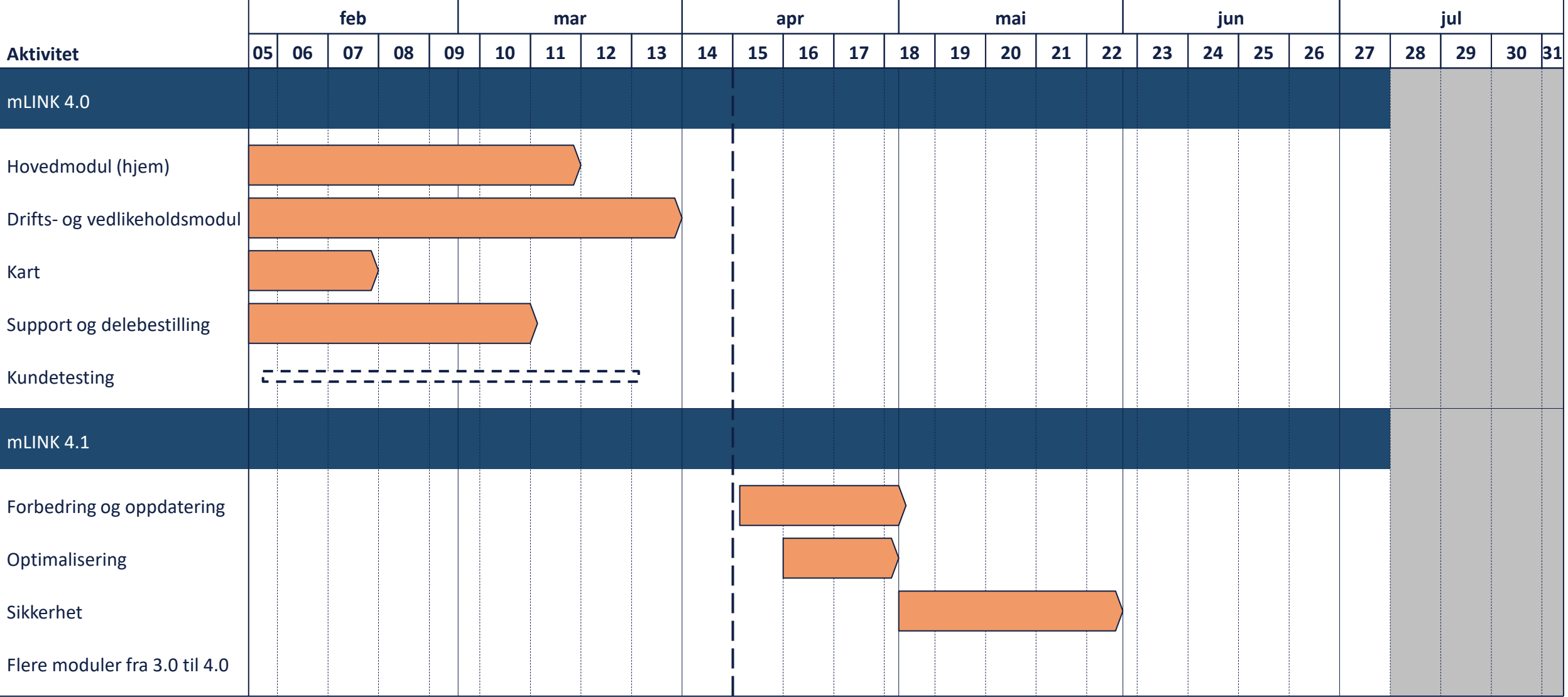

08.04  
Release

Sommer



🔍 Søk

🛡️ Super Admin

🏠 Home

SELSKAP

📅 Abyss Aqua AS

⚙️ Admin

📄 Kart

FASILITET

🗺️ Fosna Atlas

🔧 Arbeidsordre

🔧 Utstyr

📄 Dokumenter

📅 Sjekkliste

🗣️ Support

## Vår prioritering fremover:

- Support, service og drift på mLINK 3.0 og 4.0
- Fullintegrasjon fra mLINK 3.0 til 4.0
- Bedre vurdering av saker i fremdriftsplan

## Moduler som må vurderes:

- Rimarcs
- mSpec
- Avviksmodul
- Sjøanlegg
- Landanlegg
- Sikkerhetsmodulen
- Dekksdagbok
- Hviletidsmodulen
- Scale AQ Portal
- Annet?

# Medarbejder-undersøkelse 2023

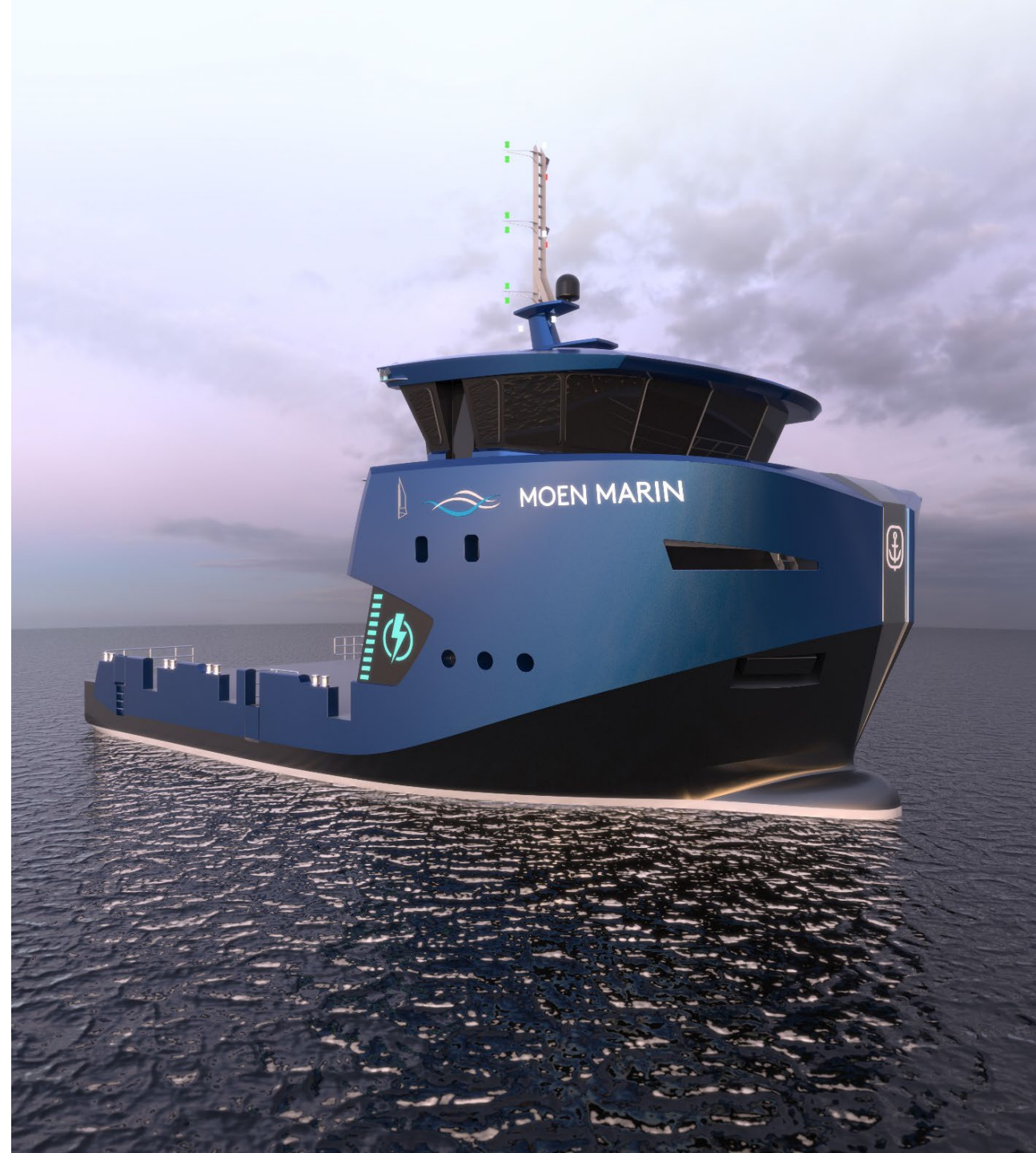

# Medarbeiderundersøkelse

1. Planlegg tur
2. Start turen
3. Pauser - Nyt utsikten
  - Reflekter
  - Samle energi
4. Sette ny mål
5. Gå videre

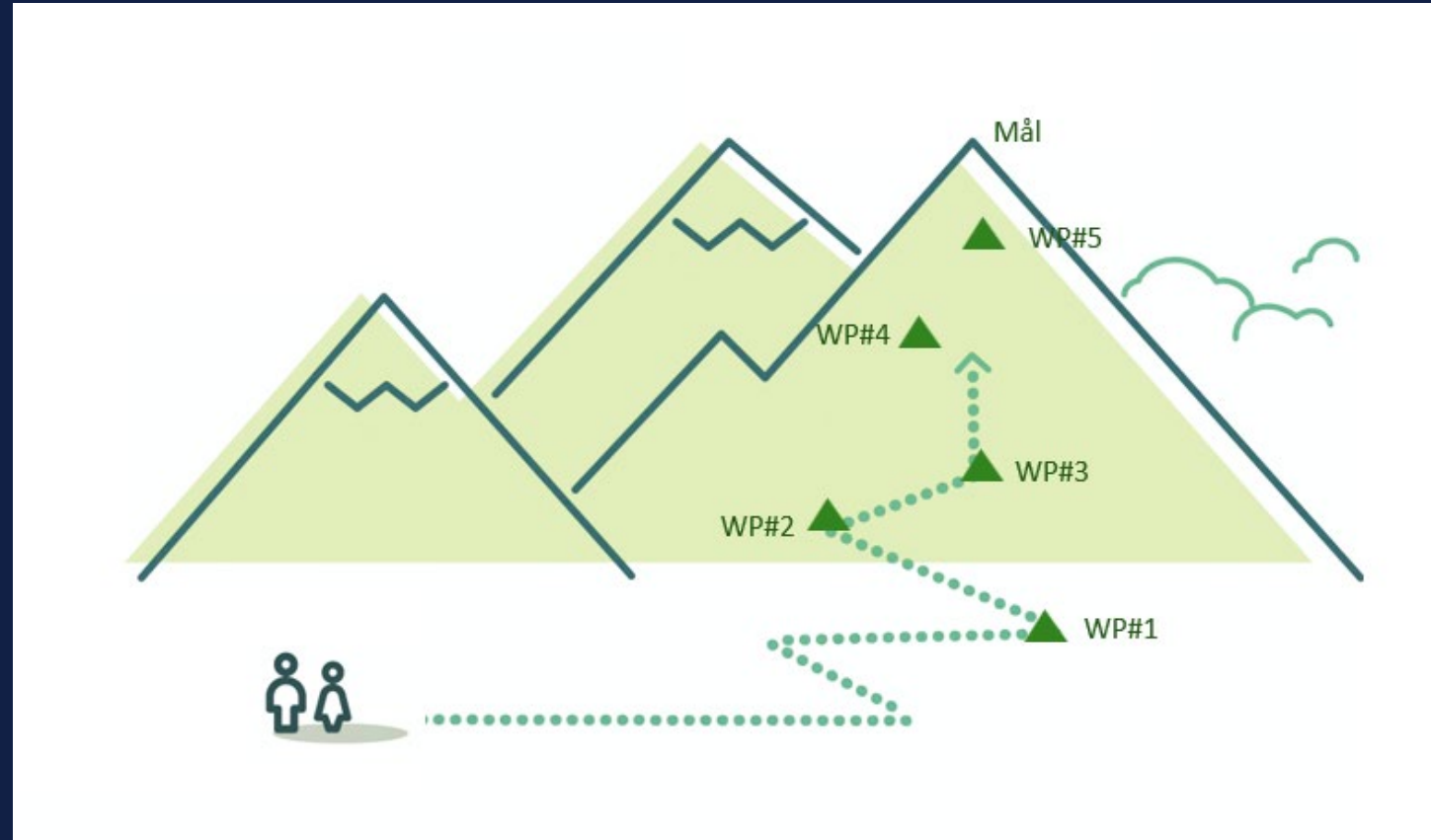

# Medarbeiderundersøkelsen våren 2023

## Noen resultater utpeker seg spesielt positivt

- De fleste vet hva som forventes av dem
- Dere opplever en høy grad av fleksibilitet i arbeidshverdagen
- Samarbeidet i og mellom avdelingene fungerer bra
- Kulturen deres preges av at det er rom for å prøve og feile
- Dere er svært fornøyd med det fysiske arbeidsmiljøet
- Dere opplever høy grad av støtte i arbeidshverdagen - både fra nærmeste leder og øvrige arbeidskolleger
- Ingen har opplevd kritikkverdige forhold på arbeidsplassen de siste 12 månedene



## Det er rom for forbedring innen enkelte områder

- Mange opplever at **informasjonsflyten** i selskapet kunne fungert bedre. Blant annet etterlyses et intranett for deling av fagkunnskap o.l.
- Det er rom for å gjøre **organisere møter** hensiktsmessig, bla. med tanke på frekvens, agenda, tidsbruk og deltakere
- **Arbeidsmengden og kravene** som stilles til den enkelte kan i perioder oppleves som krevende
- Dere kan i større grad synliggjøre hvilke **utviklingsmuligheter** som finnes for den enkelte (for eksempel kurs/videreutdanning)



# Noen tiltak siden sist

- Egne og nye lokaler på Pirsenteret
- Må 'bo oss inn', og får nå planter og show room
- Etablert Arbeidsmiljø-utvalg (AMU)
- Etablert egen intranett-side (NB! Kan være lurt å legge til denne som startside på nettleser og mobil)
- Vi hever kompetansen på bærekraft og sender ut lenke til et nanokurs
- FB-gruppe for lavterskel sosial informasjon
- Ikke nøl med å ta kontakt med ledergruppa, AMU eller nærmeste leder.
- Snart årlig medarbeidersamtale – bruk denne godt

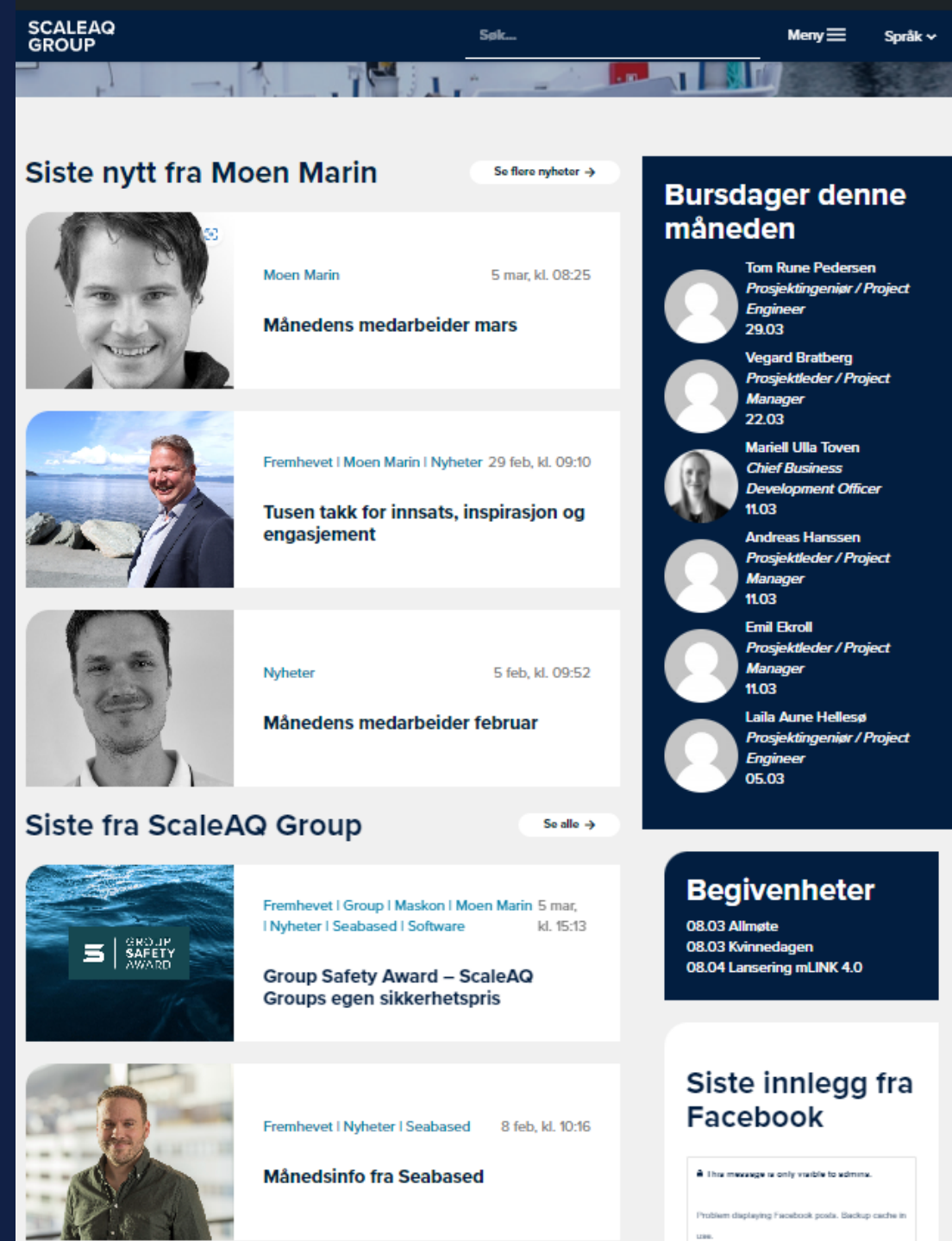

The screenshot shows the Moen Marin intranet homepage. At the top, there is a dark blue header with the 'SCALEAQ GROUP' logo on the left, a search bar in the center, and 'Meny' and 'Språk' on the right. The main content area is divided into several sections:

- Siste nytt fra Moen Marin:** A section with three news items. The first item features a photo of a man and the text 'Månedens medarbeider mars' dated 5 mar, kl. 08:25. The second item features a photo of a man by the water and the text 'Tusen takk for innsats, inspirasjon og engasjement' dated 29 feb, kl. 09:10. The third item features a photo of a man and the text 'Månedens medarbeider februar' dated 5 feb, kl. 09:52.
- Siste fra ScaleAQ Group:** A section with one news item featuring a 'GROUP SAFETY AWARD' logo and the text 'Group Safety Award – ScaleAQ Groups egen sikkerhetspris' dated 5 mar, kl. 15:13.
- Bursdager denne måneden:** A vertical list of employee birthdays with their names, titles, and dates: Tom Rune Pedersen (29.03), Vegard Bratberg (22.03), Mariell Ulla Toven (11.03), Andreas Hanssen (11.03), Emil Ekroll (11.03), and Laila Aune Hellesø (05.03).
- Begivenheter:** A section listing events: 08.03 Allmøte, 08.03 Kvinnedagen, and 08.04 Lansering mLINK 4.0.
- Siste innlegg fra Facebook:** A section with a placeholder for a Facebook post, showing a message that is only visible to admins and a note about a display problem.



**Moen Marin**  
A PART OF SCALEAQ

**“Best i klassen med de beste  
folkan”**

Lucie Katrine Eidem

HR- og kommunikasjonsdirektør

ScaleAQ Group

# SCALEAQ GROUP

40

år med erfaring

900

ansatte

3.0

MRD NOK i omsetning

34

steder i 9 land

Et norskbasert selskap som leverer løsninger og tjenester av høy kvalitet for oppdrettsnæringen over hele verden

**SCALEAQ**  
Seabased

**SCALEAQ**  
Software

**SCALEAQ**  
Chile

 Moen Marin  
A PART OF SCALEAQ

**MASKON**  
A PART OF SCALEAQ

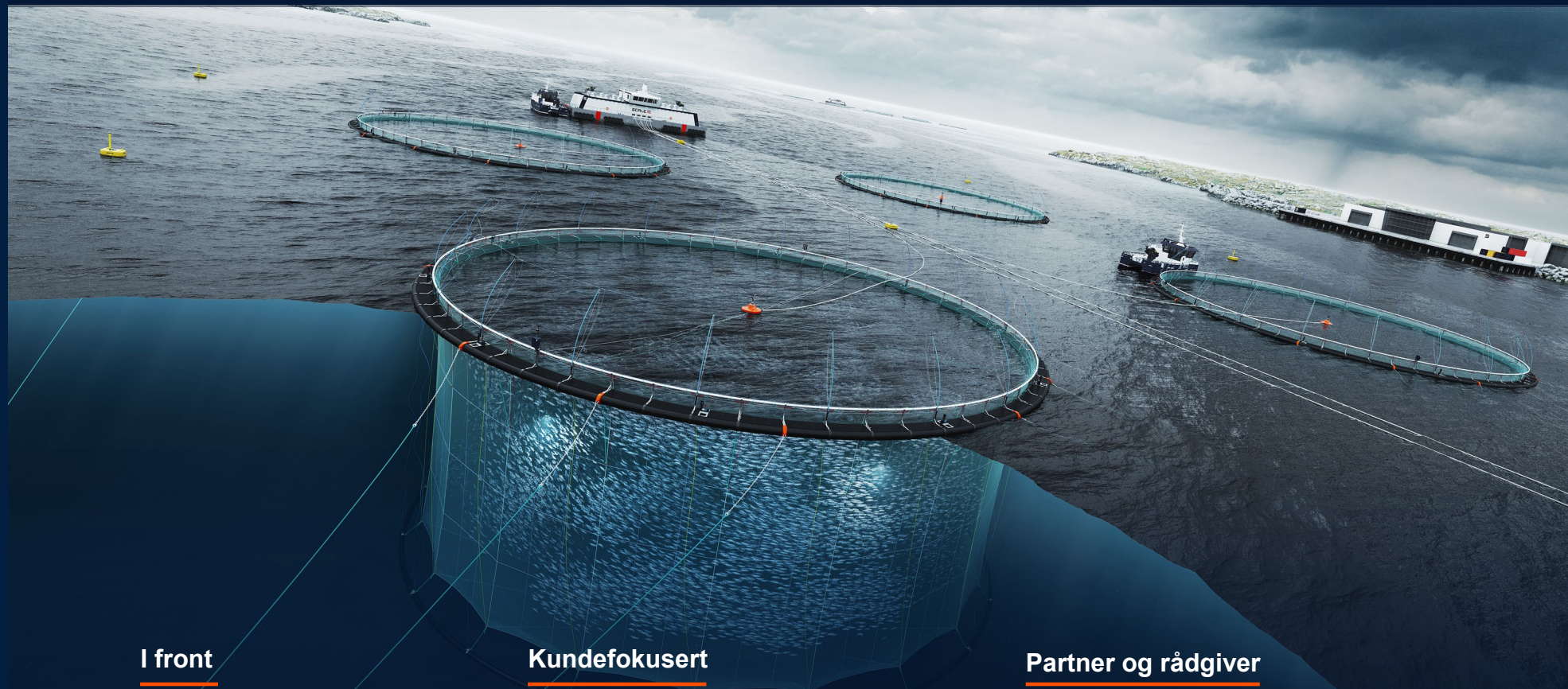

## I front

Være i forkant av ny teknologi for havbruksnæringen

## Kundefokusert

Sammen med våre kunder og forskningspartnere transformere kunnskap til banebrytende produkter.

## Partner og rådgiver

En partner og rådgiver for utvikling av akvakulturprosjekter med en ubrutt historie innen akvakultur i nesten 40 år.



## Sjef i eget liv

*“Så lenge man er frisk og er et voksent menneske, må man være motoren i eget liv.”*

Det er vanskelig å være mottaker av et meningsfullt og engasjerende liv (arbeidsliv), men det er mulig å skape et meningsfullt og inspirerende liv. Valgene vi tar spiller en rolle.



# Virksomheter som har lyktes med medarbeiderdrevet innovasjon preges av

NTNU samfunnsforskning og IRIS 2011

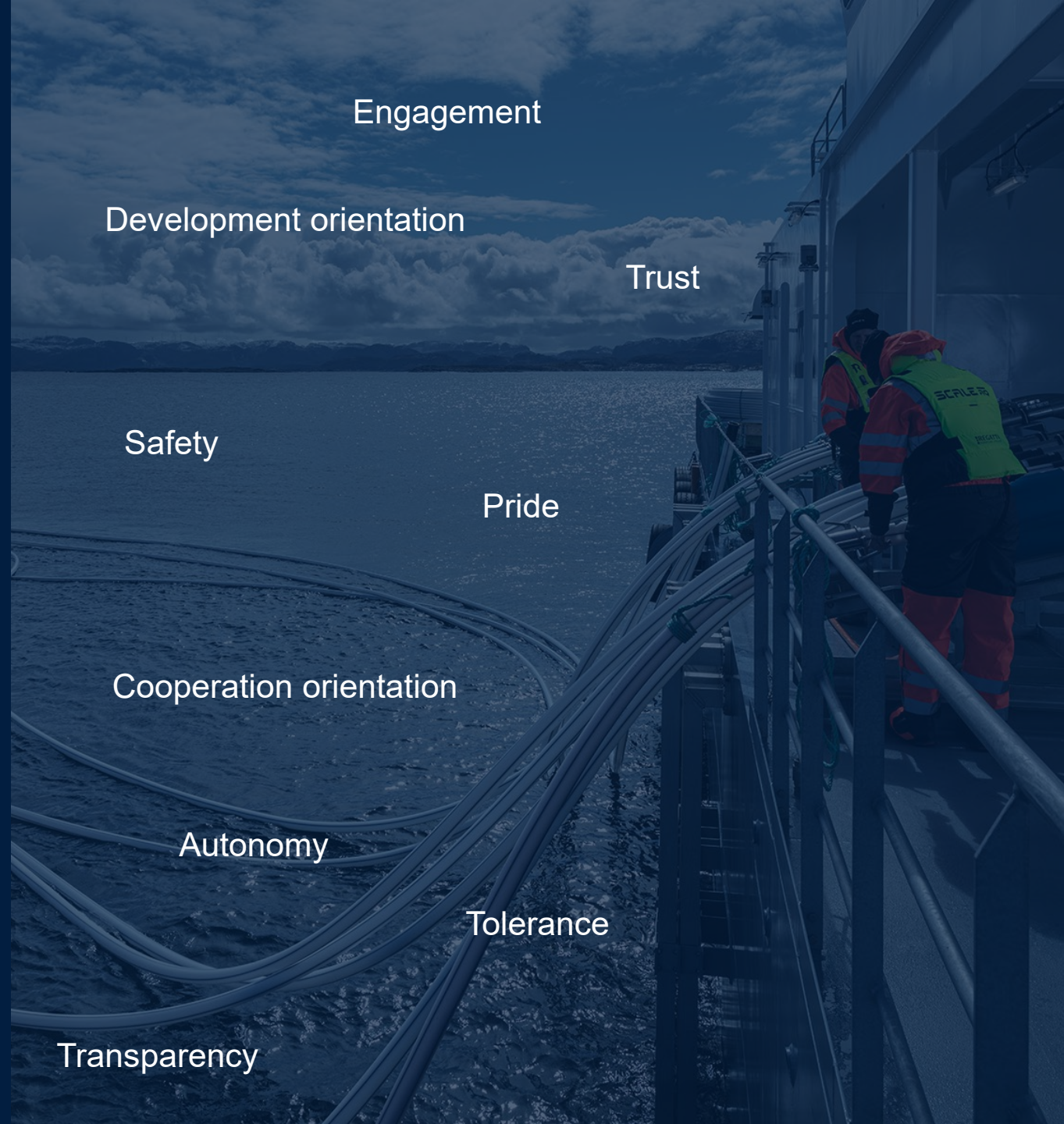

Engagement

Development orientation

Trust

Safety

Pride

Cooperation orientation

Autonomy

Tolerance

Transparency



# Et hav av muligheter

Norsk havbruksnæring er fortsatt ung, men har på kort tid utviklet seg til å bli en betydelig næring i Norge. På bare 50 år er havbruksnæringen blitt vår nest største eksportnæring i Norge.

Ny teknologi krever frem profesjonelle medarbeiderskap som er nøkkelen til nødvendig omstilling, gode læringsmiljø og trygge arbeidsplasser.

Forbedring og innovasjon fordrer gode læringsmiljø på arbeidsplassen. Ansatte må oppleve mening, mestring og autonomi for å bidra til utvikling.





# Unique competence in the entire value chain

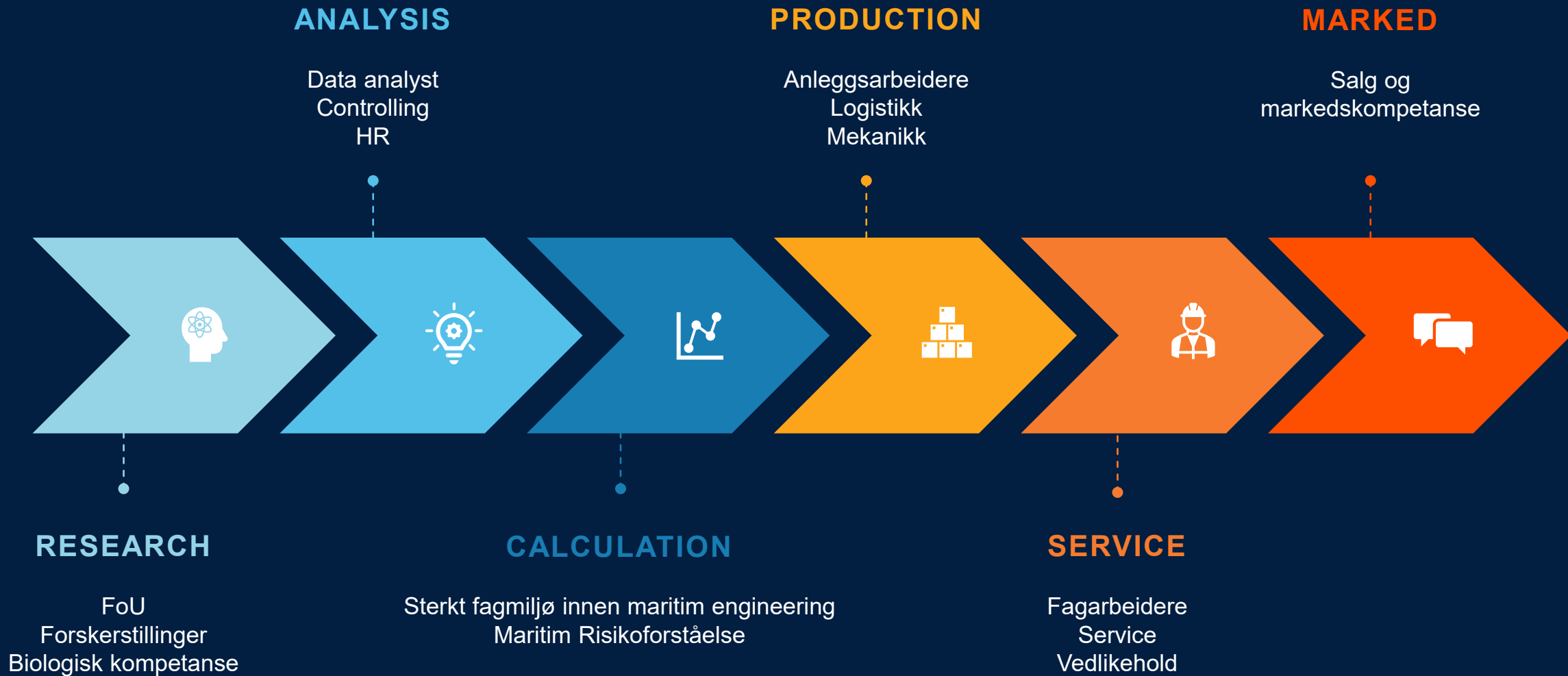



# Vi tror på profesjonelt medarbeiderskap

## Ansvar for arbeidsoppgavene

- Kvalitetsbevisst i jobben
- Ta initiativ i jobben
- Satse ekstra når det trengs
- Holde seg faglig oppdatert
- Tenke nytt innen sitt felt

## Ansvar overfor kollegaene

- Vise omtanke for kollegaer
- Raus med ros
- Involvere kollegaer
- Gi støtte i vanskelige situasjoner
- Anerkjenne kollegaers innsats
- Dele kompetanse med andre

## Ansvar overfor arbeidsgiveren

- Respektene ledelsens beslutninger
- Ser sin rolle i det store bildet
- Forstå lederens utfordringer
- Omtale arbeidsgiveren positivt internt
- Ta ansvar for virksomhetens renommé



## Yrkesstolthet og arbeidsglede er et resultat av

Å være faglig dyktig og engasjert i oppgavene



Være en redelig og konstruktiv arbeidstaker

Være en kollega som gjør at andre blir effektive



# Kompetanseutvikling

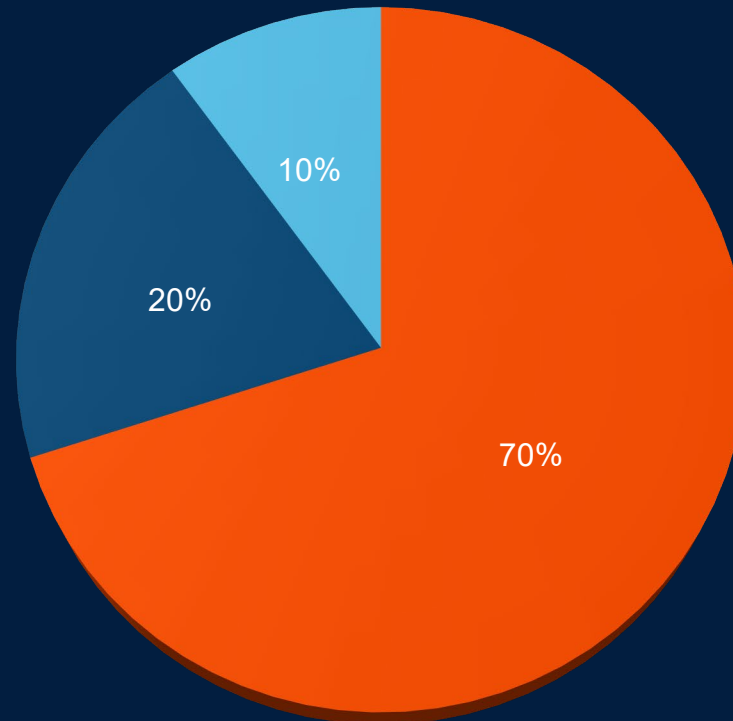

- 70 % av kompetanseutviklingen skjer gjennom læring av utførte arbeidsoppgaver
- 20 % av læringen skjer i relasjon med mennesker på arbeidsplassen
- 10 % skjer gjennom formelle kurs og seminarer



**Scaleskolen er et  
modulbasert  
utviklingsprogram for  
alle ansatte i ScaleAQ-  
konsernet.**

---



## Målet med Scaleskolen er å:

- Gi ansatte en god opplæring i selskapets mål, visjon og verdier
- Gi kunnskap og relasjoner på tvers av markedsområder og lokasjoner
- Videreutvikle arbeidsmiljøet og styrke ansattes motivasjon, mestring og mening i arbeidshverdagen
- Gi kunnskap om åpenhet, bærekraft og gode arbeidsforhold
- Gi talenter unike utviklingsløp
- Gi ledere verktøy, kompetanse og trening i lederrollen





## SCALESKOLEN 2023 / 2024

A modular and dynamic structure for relevant competence development

**Onboarding ScaleAQ**

**Fra nyansatt til erfaren i ScaleAQ**

Bærekraft

Mening, mestring og motivasjon

Ansvarlig arbeidsliv

**Plattform for ledelse i ScaleAQ**

Lederhåndboka

Personalledelse

Tilbakemelding og oppfølging

**Salgsutvikling**

**HMS**

**Kommunikasjon / Retorikk**



I ScaleAQ har vi satt konkrete mål om å øke kvinneandelen i ledende stillinger og den generelle kjønnsbalansen i selskapet.

Innen 2025 skal vi ha minst 30 % kvinner i ledende posisjoner, og innen 2030 skal det være minst 40% kvinner i ledende posisjoner.

I dag har vi 17 % kvinner i konsernet og 23 % kvinner i ledende stillinger.



**Verden tar neppe skade av flere kvinnelige ledere...**



# Hovedfunn fra årets undersøkelse

SCALE 

## Svarstatus ScaleAQ konsern

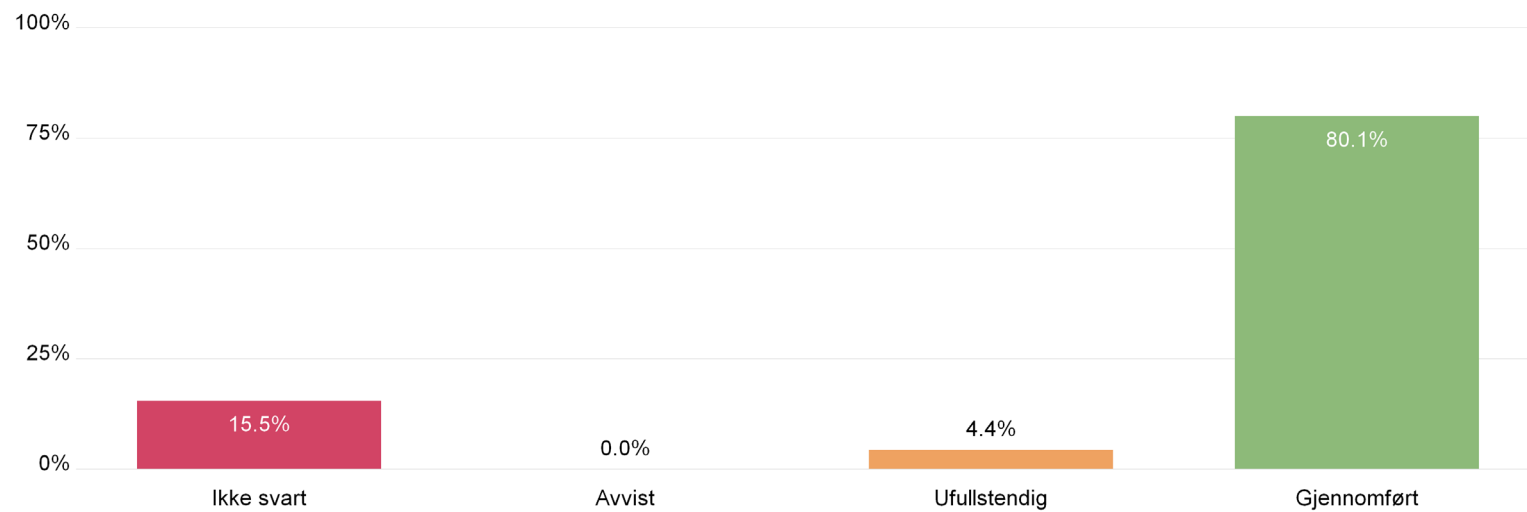

Observasjoner

**Totalt**

**432**

# Svarstatus Moen Marin

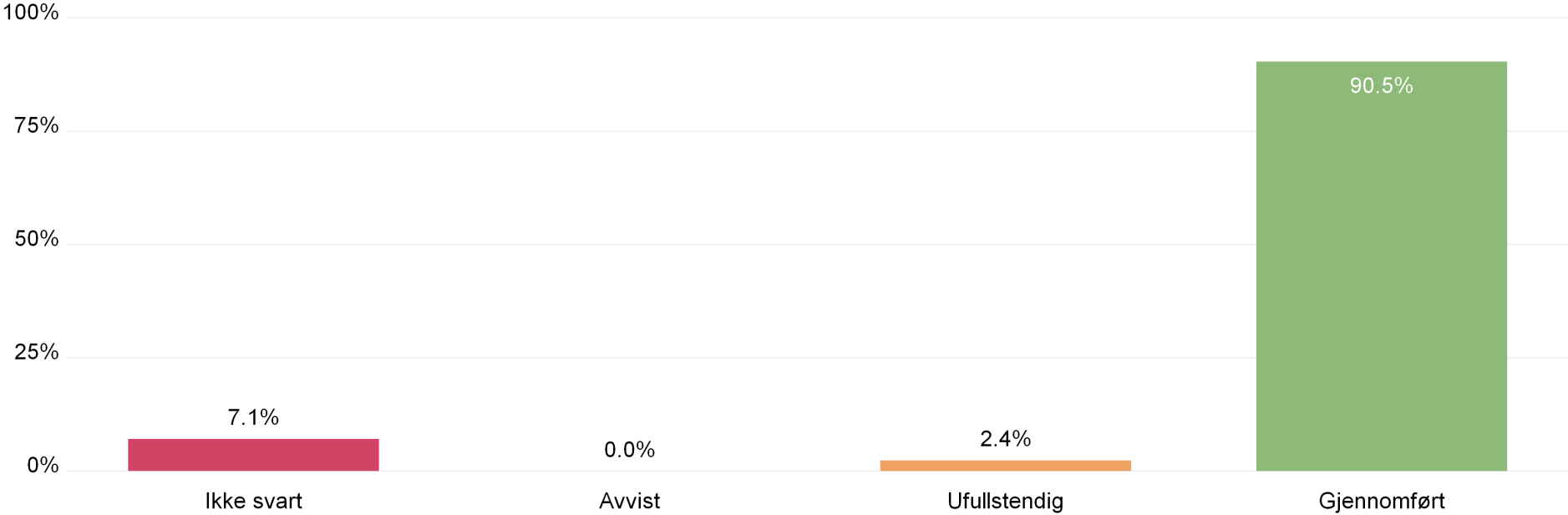

Observasjoner

**Totalt**

**42**

**Spørsmål med høyeste gjennomsnitt (1/2)**

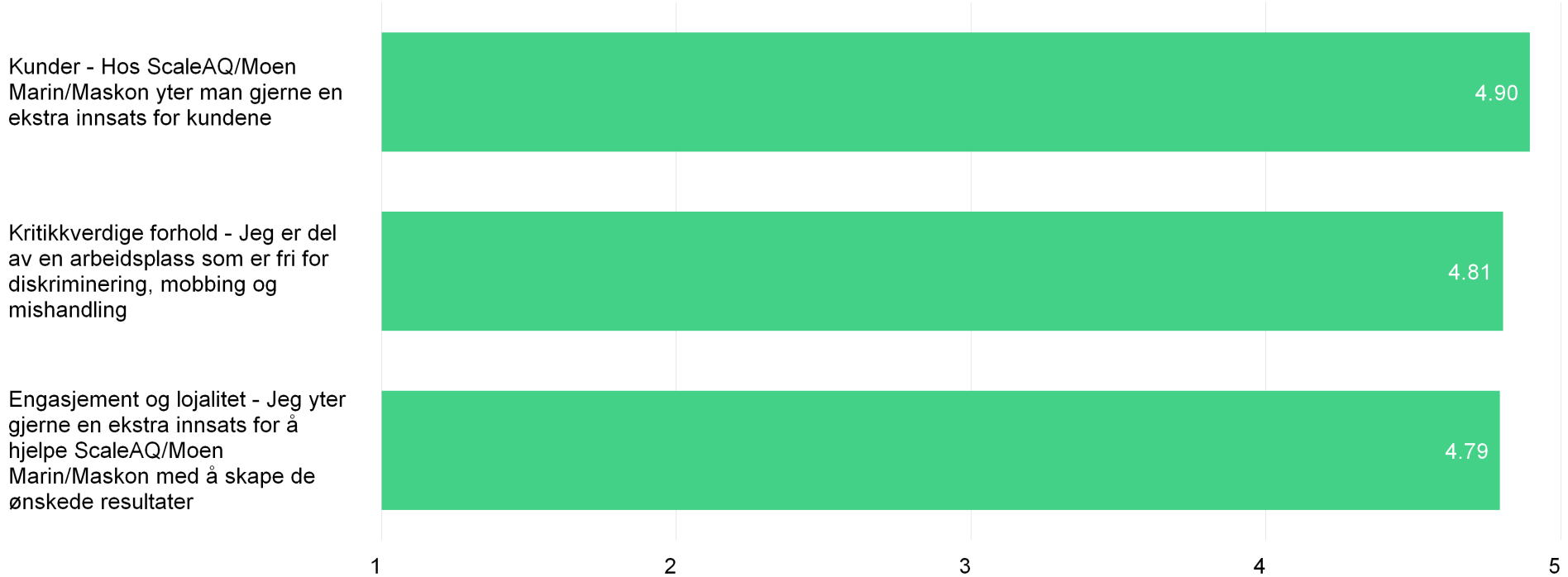

**Spørsmål med høyeste gjennomsnitt (2/2)**

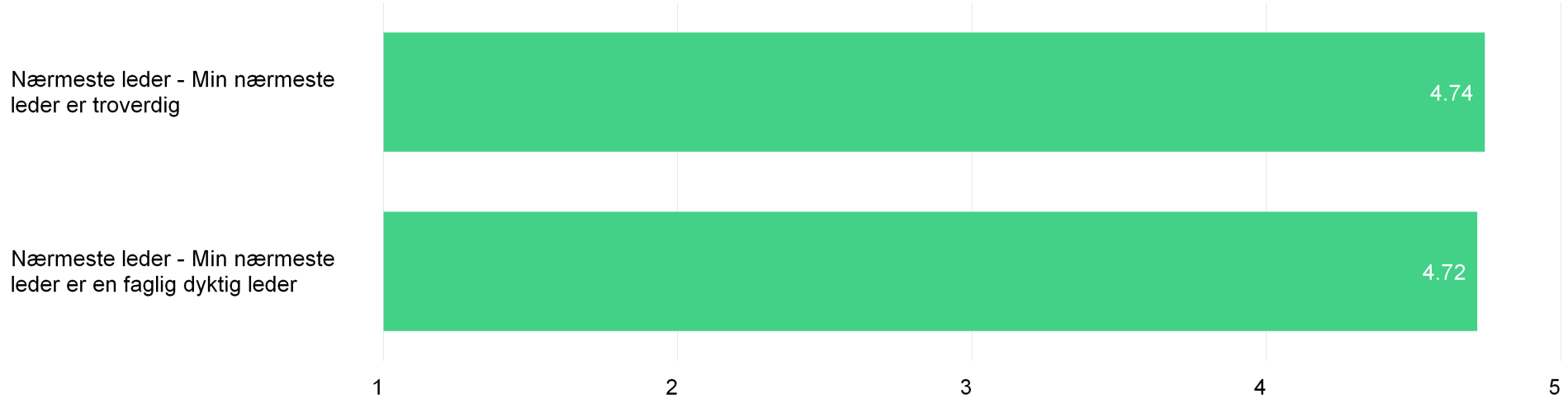

## Spørsmål med laveste gjennomsnitt (1/2)

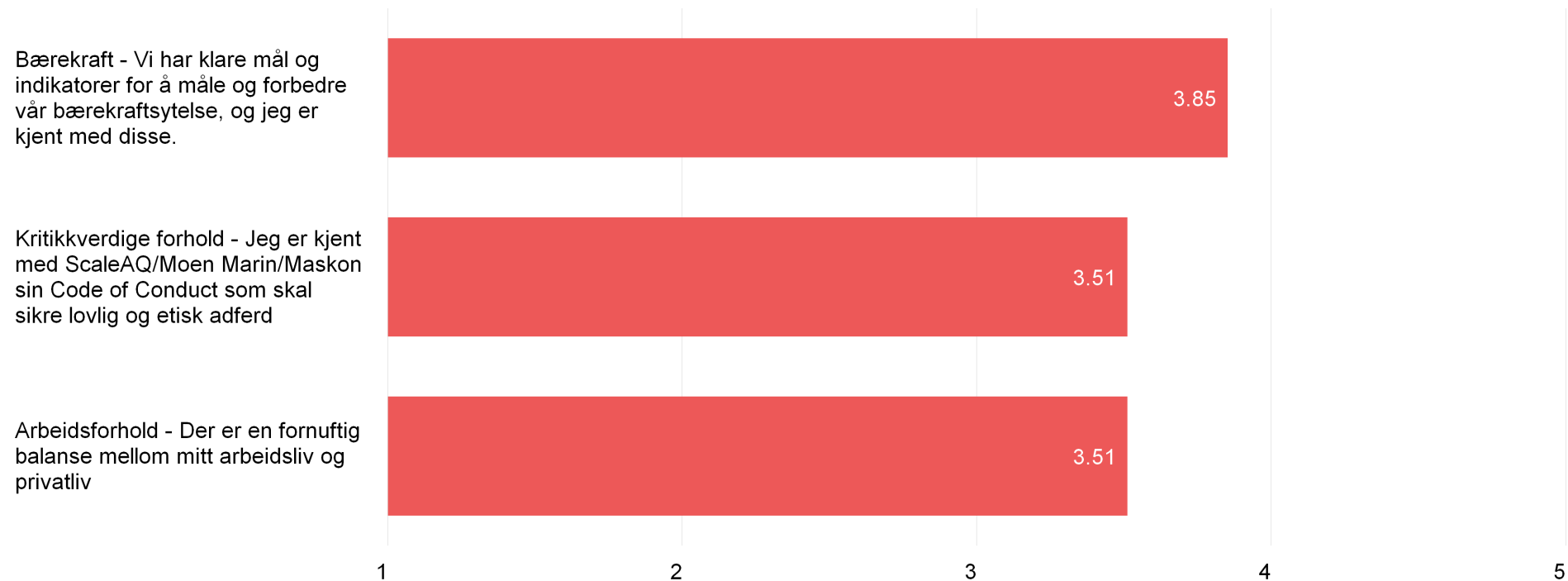

Temaoversikt (1/5)



- Observasjoner
- Totalt
  - Moen Marin Annet

Temaoversikt (2/5)



Observasjoner  
● Totalt  
● Moen Marin Annet

Temaoversikt (3/5)



- Observasjoner
- Totalt
  - Moen Marin Annet

Temaoversikt (4/5)

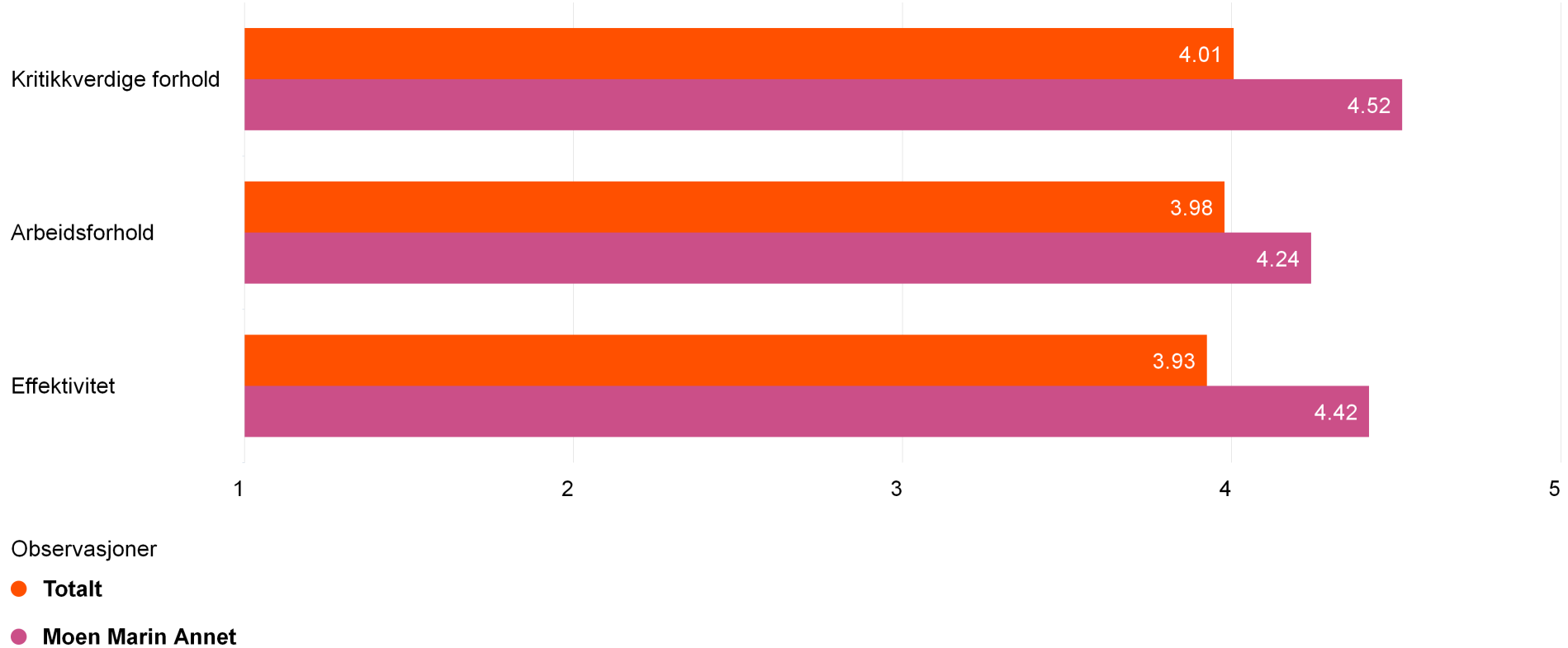

Temaoversikt (5/5)



- Observasjoner
- Totalt
  - Moen Marin Annet



# Forbedringer

Innovasjonsarbeid

Fremtidig strategi

Profilering

Intern kommunikasjon

Utviklingssamtaler

Retningslinjer og prosedyrer

Kommunisere overordnede mål og tilhørende tiltak som gjøres.

Produkteffektivisering med tanke på hvilke produkter som skal satses på vs. produkter som kanskje stjeler med tid enn hva inntekt gir

"Hør litt med folket på gulvet angående utvikling"

Bedre samhandling og mer utveksling mellom regionene.

Ikke snakk OM kollegaer, snakk konstruktivt MED kollegaer.



# Hovedfunn fra årets medarbeiderundersøkelse

**Positivt arbeidsmiljø:** Ansatte fremhever den positive og vennlige arbeidsatmosfæren. Det er en sterk følelse av samhold, teamwork og gjensidig støtte, som skaper en arbeidsplass som både er trivelig og motiverende.

**Innovasjon og fremoverlent ledelse:** Selskapet anerkjennes for sin fremoverlente ledelse, aktivt involvert i innovasjon. Det er vekt på å være dynamisk, proaktiv og stadig lete etter nye løsninger for å holde seg i forkant av industrien



## Forts hovedfunn fra årets medarbeiderundersøkelse

**Frihet og tillit:** Tilliten fra ledelsen til de ansatte er et gjennomgående tema. Friheten til å arbeide selvstendig verdsettes, og skaper et miljø der enkeltpersoner føler seg styrket til å ta initiativ og bidra til selskapets suksess.

**Fleksibilitet og fokus på vekst:** Selskapet får ros for sin fleksibilitet med arbeidstider og muligheter for fjernarbeid. Det er en tydelig forpliktelse til fremtidig vekst, både med tanke på forretningsutvidelse og personlige utviklingsmuligheter for ansatte.



## Forts hovedfunn fra årets medarbeiderundersøkelse

**Kundeorientert tilnærming:** Ved å prioritere kundens behov, levere produkter av høy kvalitet og opprettholde god kommunikasjon med kunder. Den kundeorienterte tilnærmingen bidrar til en positiv og samarbeidsvillig atmosfære.

**Engasjement for bærekraft:** Ansatte setter pris på vår forpliktelse til å gjøre havbruksindustrien mer bærekraftig. Dette samsvarer med en bredere følelse av ansvar, inkludert miljøhensyn og omsorg for ansattes trivsel. Moen Marin ønsker mer av dette!



# SCALE **AQ**

WE **ARE** AQUACULTURE

TAKK FOR AT DERE TAR INITIATIV OG BYGGER GODE  
ARBEIDSMILJØ

EN FORUTSETNING FOR VÅR VERDISKAPING

# Overordnet status

Bernt



# Plan

- 1 «Business as usual»
- 2 Bli kjent
- 3 Forstå forretningen
- 4 Medarbeiderundersøkelsen
- 5 Strategiarbeidet

# Strategiprozessen – Whats in it for us?



## Through the strategy process we have identified a long-list of growth opportunities

### Areas of growth

### Opportunities identified



#### Maximize

- Enhance by excelling the customer journey (e.g. KAM, internal processes etc)
- Synergies across group (e.g. service, systems, shared services, procurement etc)
- Best practice across divisions
- Continuous improvements (e.g. digitization of core processes etc)



#### Expand

- Increased market share of open inshore cages, semi-closed technology, submersible cages
- Grow with closed sea-based systems and exposed farming
- Grow market with existing portfolio of boats
- Fully automated vaccination, vaccination patterns
- Expand digital products in broader part of the value chain



#### Explore

- Larger boats and / or new types of boats – potential across maritime sector
- New energy solutions and / or infrastructure
- Digitalization and smarter products – how to create new value?
- Fish farmers value chain scoping and white spots?
- Offshore farming
- Land-based farming
- New species – are other high-value species interesting?
- New business models? E.g. "Fish as a service", SaaS etc



# Through the strategy process we have identified a long-list of growth opportunities

## Areas of growth

## Opportunities identified



### Maximize

- Enhance by excelling the customer journey (e.g. KAM, internal processes etc)
- Synergies across group (e.g. service, systems, shared services, procurement etc)
- Best practice across divisions
- Continuous improvements (e.g. digitization of core processes etc)



### Expand

- Increased market share of open inshore cages, semi-closed technology, submersible cages
- Grow with closed sea-based systems and **exposed farming**
- Grow market with existing portfolio of boats
- Fully automated vaccination, vaccination patterns
- Expand digital products in broader part of the value chain



### Explore

- Larger boats and / or new types of boats – potential across maritime sector
- New energy solutions and / or infrastructure
- Digitalization and smarter products – how to create new value?
- Fish farmers value chain scoping and white spots?
- Offshore farming
- Land-based farming
- New species – are other high-value species interesting?
- New business models? E.g. “Fish as a service”, SaaS etc



Fartøy



Utstyr



Service



Digital



Finansiering

Work Streams

Maximize today's products and strengthen core business



Operational excellence



Employee engagement and safest workplace



New production technology



Digital positioning



Service



*Landbased*

ESG (Bærekraft)



Energy and EL





Work Streams	Project Group lead	Moen Marin lead
Maximize today's products and strengthen core business	Rune B., Alf, Thomas, Pål and Torfinn	Torfinn and Lars Ivar
Operational excellence	Ståle and Torfinn	Torfinn
Employee engagement and safest workplace	Lucie and Jerome	Ivar
New production technology	Ben and Terje	Torfinn
Digital positioning	Nina	Tore and Mariell
Service	Mariell (/Conor)	Eivind and Mariell (/Lars Ivar)
<i>Landbased</i>	<i>Kai</i>	<i>(Torfinn)</i>
ESG (Bærekraft)	Hanne	Aleksander and Mariell
Energy and EL	Mariell	Tommy, Stian and Mariell

# Strategiarbeid er viktig og vi ønsker bred involvering

Annen hver torsdag

Klokka 11-12

Ta med lunsjen og bli engasjert



# Økonomi og Administrasjon

Ivar



# Endringer personal

- 5 nye i siden desember 2023
- 4 på vei inn:
  - Prosjektleder (01.04.24)
  - Serviceingeniør elektro og automasjon (12.03.24)
  - Prosjektingeniør elektro og automasjon (01.06.24)
  - Salgssjef utstyr (01.06.24)
- Utlysning på flere studentstillinger



**Bernt Lilliestråle**  
Daglig leder



**Damian Steinke**  
Prosjektingeniør



**Stian Løcka Eine**  
Prosjektingeniør



**Håkon Carlsson Oen**  
Serviceingeniør



**Heidi Feren Eggen**  
Administrasjonskoordinator

# Økonomi og Administrasjon

- AMU/Verneombud:
  - Første møte gjennomført
  - Vernerunde i Trondheim i løpet av våren
  - Vernerunde Rørvik i løpet av høsten
- Code of Conduct
  - Husk å lese igjennom denne
  - Ligger lagret på Felles – Code of Conduct
- Timeføring ved ferie og sykdom
  - Viktig at dette føres løpende
- Pårørendeinformasjon
  - Heidi har startet innsamlingen. Viktig at alle leverer dette

# Salg og Marked

Lars Ivar



Moen Marin

# Salg og marked

- Signeringene på båt har så langt latt vente på seg i 2024, og vi opplever en relativt identisk start på året som i fjor.
- SkaMik og Mekon kontrakter har blitt signert, noe som er positivt og viktig både for oss og våre partnere.
- Hovedfokuset i salg ligger på røkterbåter og spesielt på BN337 og BN339 som er klare for levering.
- Det holdes et høyt aktivitetsnivå i både inn og utland mot kundene, og vi opplever en vekst i nye leads og tilbud. Moen Marin er nå i posisjon i flere prosesser som nå skal slutføres hos kundene , både på båt, fiskebåt og utstyr :-)

	Signeringer YTD							
	2024		2023		2022		2021	
	Antall	Verdi	Antall	Verdi	Antall	Verdi	Antall	Verdi
Båt	0	-	0	-	4	83 020 000	4	151 046 834
Epower	0	-	0	-				
Mekon	1	329 489	1	4 445 000	1	3 600 000	3	9 913 171
Skamik	2	21 000 000	0	-	0	-	1	27 500 000
<b>Sum</b>	<b>3</b>	<b>21 329 489</b>	<b>1</b>	<b>4 445 000</b>	<b>5</b>	<b>86 620 000</b>	<b>8</b>	<b>188 460 005</b>

# Teknisk afdeling

Torfinn



# Overordnet status pr i dag Teknisk avdeling

- 53 pågående byggeprosjekter på båt + 6 pågående kontrakter på eBOX pt
- Totalt 33 stk i teknisk avdeling, i tillegg er det:
  - ansatt ny Serviceingeniør el-/automasjon. Starter mars 24
  - ansatt ny Prosjektleder. Starter april 24
  - ansatt ny Prosjektingeniør el-/automasjon. Starter juni 24
- I MOEN MARIN ER ALLE SELGERE!!!
- SAUTER IKKE TILLATT
- FRAMSNÅKK HVERANDRE OG VÅRE SAMARBEIDSPARTNERE
- VÆR SMART IFHT INFORMASJONSDELING

# Bin Hai

- BN321 og BN322 - AQS
- BN328, 329, 330, 331 - Dalseide
- BN338 – Kleiva Fiskefarm
- BN341 – FlowBow
- BN347 – Folden Akva
- BN348,
- BN349 - Seløy Sjøfarm
- BN350 – Nova Sea Aqvaservice
- BN351 – Folden Akva
- BN364, 365, 366
- BN369, 370, 371, 372



# Jiang Long

- BN373, 374

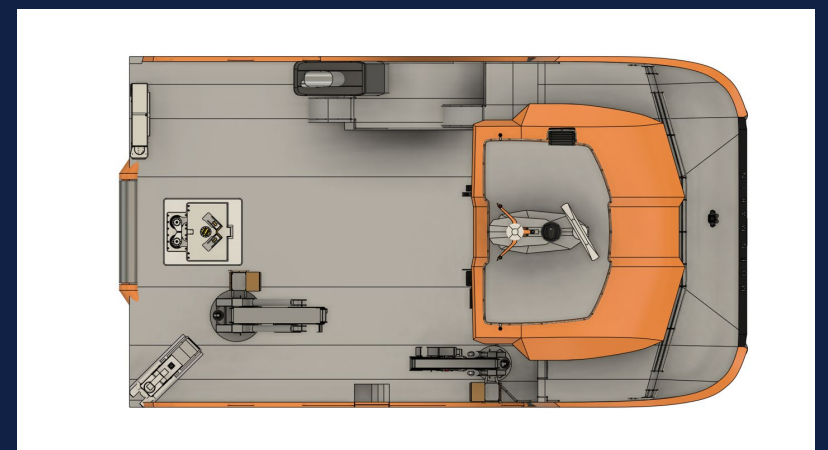
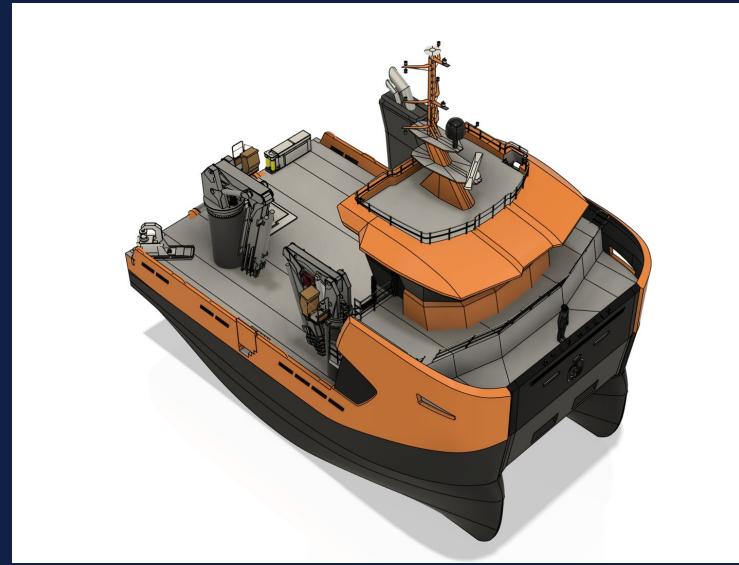

# Uljanik

- BN313 – Bløggebåt VOLT



# Tehnomont

- BN367 -  
NabWork 2612



# Brodo Trogir

- BN312 – 24-mtr hybrid -  
Gullfesken
- BN311 – 15x12 stål hybrid  
– Finnsnes Dykk og  
Anlegg
- BN320 – 24-mtr hybrid -  
Frøy Akvaservice
- BN352 – 15x12 stål hybrid  
– Aqua Seaworks



# Iskra

- BN337 – NabWork 1585 PTI-  
hybrid
- BN333 – 15x7,5 Fiske-  
/Bløggebåt – Vikahav
- BN342/343/344/345 – NabCat  
1585  
To føste solgt til Dalseide
- BN358/359/360/361/362/363 -  
NabCat1480  
Siste solgt til Kime Akva

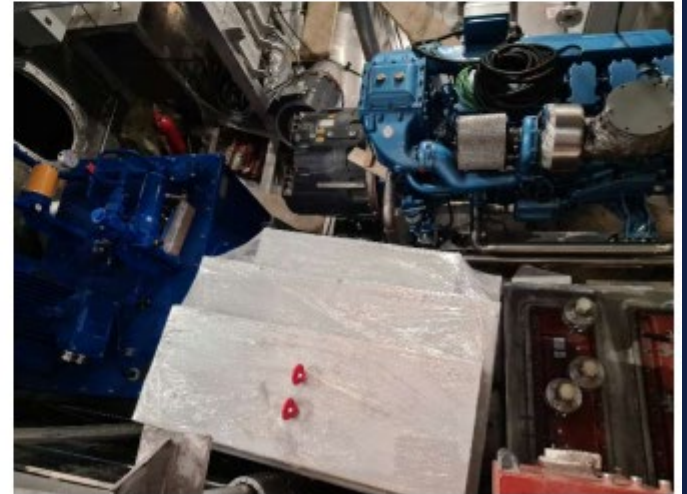

# Ostro / Elektro Sistem

- BN336 – Nabwork 1575 – Cermaq
- BN346 – NabCat 1480 – Moen Ship Management
- BN353 – NabCat 1480

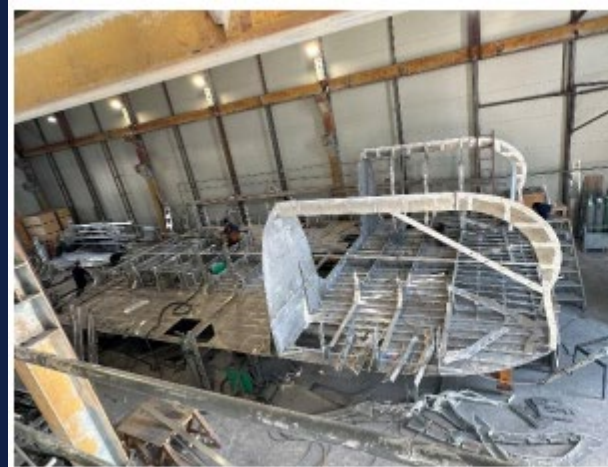

# Nuic

- BN339 – NabWork 1575  
Stål konvensjonell
- BN334/335 – NabCat  
1585 Stål Hybrid –  
Sinkaberg Hansen AS
- BN354/355 - NabCat 1585  
Stål Hybrid



# Radez

- BN356/357 -  
NabCat 1585 Stål  
Hybrid  
Siste solgt til Bjørøya  
Fiskeoppdrett



# Viknaslipen

- Nytt verftssamarbeid i Norge, hovedsakelig for samarbeid rundt fiskebåtmarkedet.
- Kan også brukes på servicebåter
- BN368 – NabWork 1575 – Ellingsen Seafood



# Ettermarked

- Stabilt lavt antall åpne claims
- Svært få gjentakende claims
- Også mange positive tilbakemeldinger fra kunder i det siste!

